

# MONTAGEANLEITUNG

## Geräteeinbaudose GDI 60/70



zum Einbau in alle Gerätekanäle mit einer Deckelöffnung von 78 mm

1. Die Industrie-Geräteeinbaudose GDI 60/70 wird für Gerätekanalunterteile mit 78 mm Deckelöffnung vormontiert geliefert.

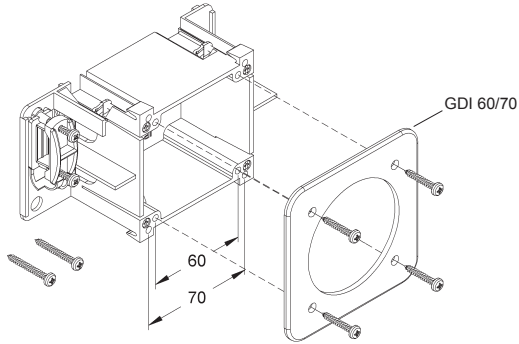

2. Die Industrie-Geräteeinbaudose GDI 60/70 in die Deckelaufnahmekontur des Gerätekanalunterteils einsetzen.

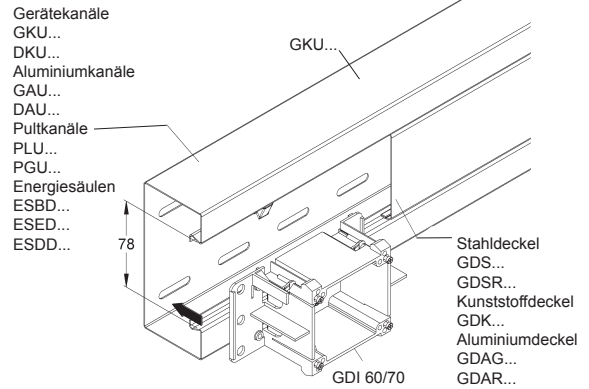

3. Die Industrie-Geräteeinbaudose GDI 60/70 mit den Befestigungselementen (A) festsetzen.

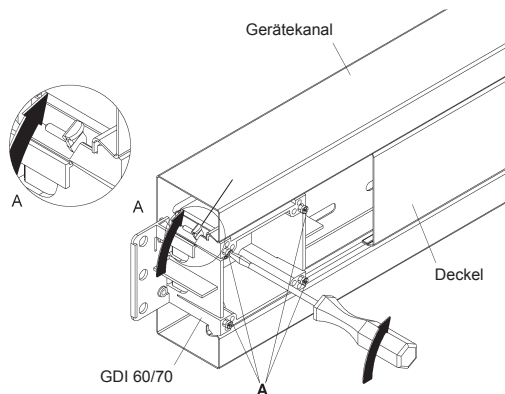

4. Die vormontierte Zugentlastung gegebenenfalls für einen anderen Gerätekanalzug ummontieren (B). Bei Verwendung von Kabeln mit großem Außendurchmesser Kreuzschlitzschrauben 3,5 x 25 mm der Zugentlastung durch beiliegende Kreuzschlitzschrauben 3,5 x 32 mm ersetzen.

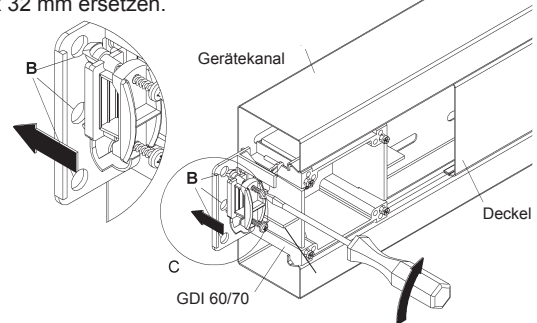

5. Der beiliegende Abdeckrahmen wird nur zum Kaschieren der Einbauöffnung bei Geräten, deren Flanschmaß 80 mm unterschreitet, eingesetzt. **Die Montage der Drehstromsteckdose darf nur durch einen autorisierten Elektrofachmann erfolgen.**

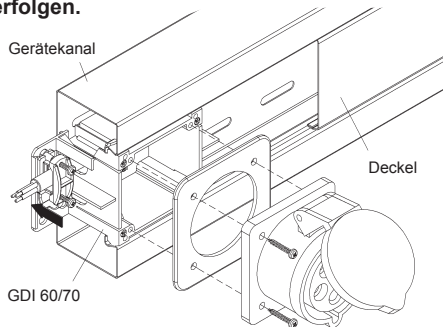

Verarbeitungstemperatur > +5°C.